



Quick Installation Guide



EVT2000

Envertech Corporation Ltd.

Tel: +86 21 6858 0086

Web: www.envertec.com

Email: info@envertec.com

Add: No.138, Xinjunhuan road, Minhang District, Shanghai, China

Content

Envertech EVT2000 Quick Installation Guide.....	1
1. Accessories.....	1
2. Create an Installation Map	1
3. Installation Steps	2
4. Warranty Policy & Safety Info.....	5
5. WiFi Configuration	5
Microinverter Safety.....	8
Envertech EVT2000 Guia De Instalação Rápida	10
1. Acessórios	10
2. Crie um mapa de instalação	10
3. Etapas da Instalação	11
4. Política de garantia e informações de segurança.....	14
5. Configuração de WiFi.....	15
Segurança do micro inversor	17
Envertech EVT2000 Guía de Instalación Rápida	20
1. Accesorios	20
2. Cree un mapa de instalación	20
3. Pasos de la instalación	21
4. Política de garantía e información de seguridad	24
5. Configuración WiFi.....	25
Seguridad del microinversor.....	27

Envertech EVT2000 Quick Installation Guide

Please read and follow the safety and installation instructions below. You can find and download the instructions or other technical documents on our website: www.envertec.com.



Official Website

1. Accessories

A	M8 x 25 screws (Prepared by the installer)
B	5 meters AC extension cable
C	female end cap

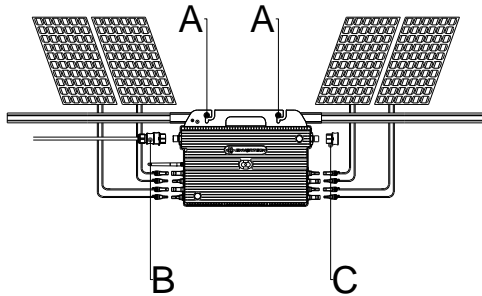

Note: All accessories above are not included in the package and should be purchased separately.

2. Create an Installation Map

a. Create a paper installation map to record microinverter serial numbers and positions in the array. Download the sheet with this **QR code**.



Installation Map

b. Peel the removable serial number label from each microinverter and affix it to the respective location on the paper installation map.

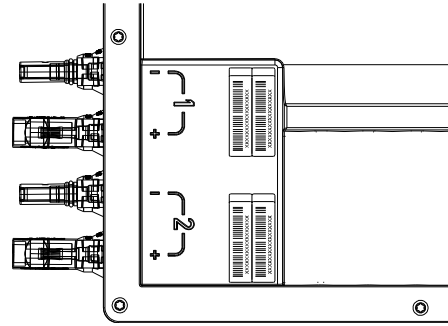

c. Always keep a copy of the installation map for your records.

3. Installation Steps



Installation could only be implemented when the system is disconnected from the grid, and the solar panel has been covered or disconnected.

Step 1. Verify that grid voltage and PV panel voltage are matching with microinverter rating

Step 2. Mount microinverters onto the rack
Mark out the estimated center of each PV module on the rack to facilitate locating microinverters.

Mount all microinverters under modules to avoid rain and sun, with the trademark facing downward.

Note: Please make sure that there are less than 2 units of EVT2000 in each branch (12AWG).

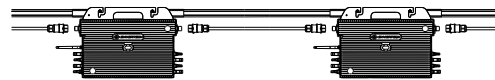

Step 3. Ground the system

Microinverters and modules must be connected to the grounding conductor in accordance with national standards. Fix the screws to the microinverter installation hole. Make sure that the grounding screw thread is pierced into the bracket to get the best grounding effect.



Step 4. Install a WiFi antenna

For better WiFi signal, rotate the antenna clockwise until it is firmly secured to the EVT2000.

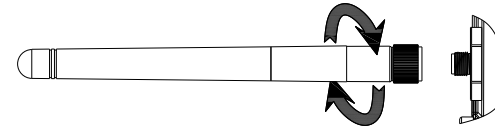

Step 5. Connect microinverter AC cables serially
Connect the AC connectors on both sides of the microinverters in a hand-in-hand way.

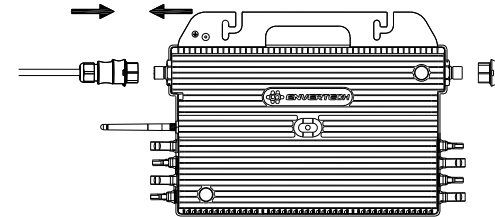

Step 6. Fasten AC cables and seal the unused connector

Fasten AC cables and grounding cables to the rack with cable ties.

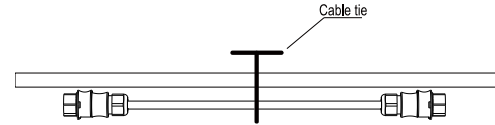

Insert the end cap directly into the connector on the unused end, and check if it is inserted in place.

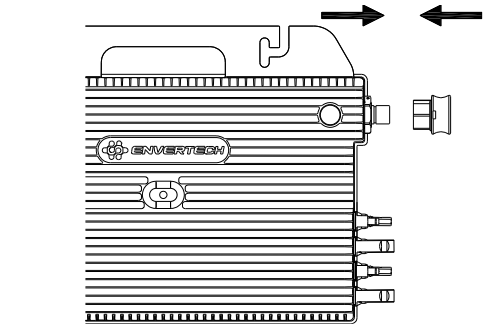

Step 7. Connect to the grid

1) Remove the skin of the two ends of the extension cable by $y=40\text{mm}$ and remove the skin of internal wires by $x=14\text{mm}$. Set the metal terminals onto the open parts and clamp them to tighten the connection;

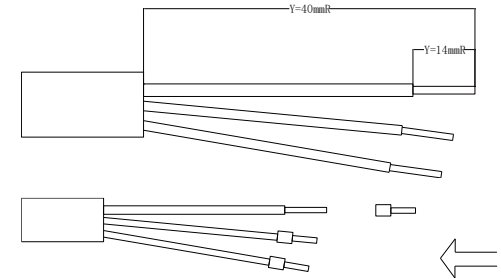

2) Connect the other side of the extension cable to the air switch.

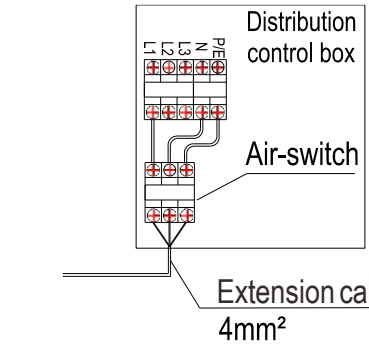

Step 8. Connect PV modules to microinverters
Mount the PV modules on top of the microinverters; Connect each PV module with the DC input cables of the microinverter.

Note: Please position the EVT2000 as close as possible to the router.

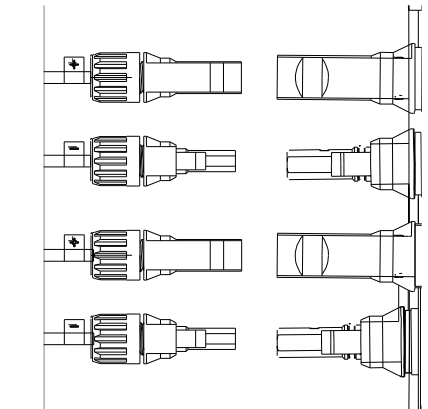

Step 9. Switch on the PV system

Ensure all connection is completed and then turn on the air switch.

For the monitoring system (EnverBridge) installation please scan this **QR code**.



EnverBridge Installation

4. Warranty Policy & Safety Info

Please register your product with the QR code below to obtain full warranty benefits, or you can only get a 2-year warranty.



Register Your Product

5. Wi-Fi Configuration

Note: Please position the EVT2000 as close as possible to the router.

The EVT2000 has built-in WiFi modular which is able to connect the router directly.

Web Portal address:
<https://www.envertecportal.com/>

To access our application, you can scan the QR code provided below or search for 'Enverview' on Google Play Store or Apple Store for download.



EnverView App

a. Open Enverview app and click WiFi. Select "EVT" to connect.

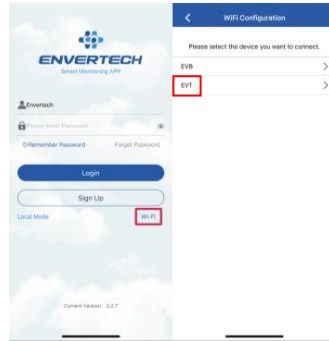

b. Select a 2.4GHz WiFi network, and return to the app. Then enter the password of 2.4GHz WiFi network. Please allow Enverview app to use your location. Or you will fail to configure WiFi.

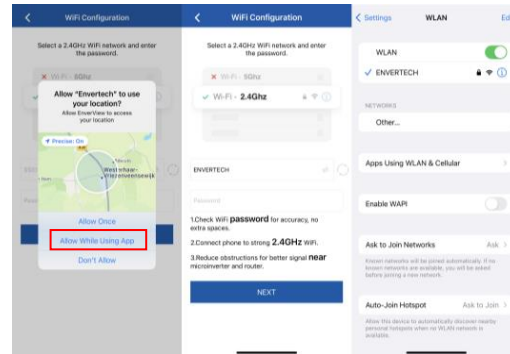

Note:

1. Please carefully check the WiFi password, such as extra spaces.
2. Ensure that the WiFi name and password do not contain , ; = or other special characters.
3. Please ensure that the current network your phone connect to is 2.4GHz WiFi, and the connection between your router and the Internet is in good condition.

c. Connect the network whose name is as same as your EVT's SN, and return to the app. Please allow Enverview app to find and connect to devices on your local network. If not, it also causes configuration failure.



Note: When configuring WiFi, make sure you keep staying on the current connection.

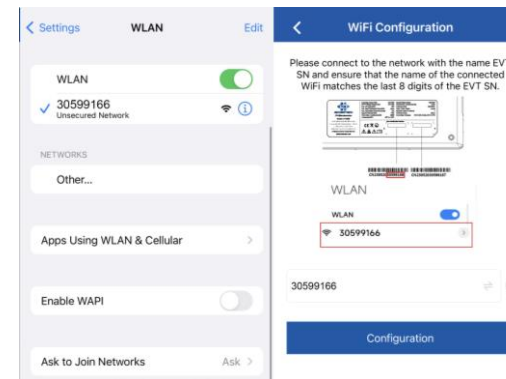

d. Click Configuration and wait for success.

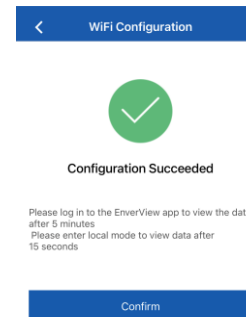

Note: If the setting is not successful, wait for 5 seconds. Click Configuration again and make sure that the EVT2000 is as close to the router as possible.

Microinverter Safety

***DANGER:** Risk of electric shock. Risk of fire. Do not attempt to repair the Envertech Microinverter; it contains no user-serviceable parts. If it fails, contact Envertech customer service to obtain an RMA (return merchandise authorization) number and start the replacement process. Tampering with or opening the Envertech Microinverter will void the warranty.

***DANGER:** Risk of fire. The DC conductors of the PV module must be labeled "PV Wire" or "PV Cable" when paired with the Envertech Microinverter.

***WARNING:** You must match the DC operating voltage range of the PV module with the allowable input voltage range of the Envertech Microinverter.

***WARNING:** The maximum open circuit voltage of the PV module must not exceed the specified maximum input DC voltage of the Envertech Microinverter. Using electrically incompatible PV module voids Envertech's warranty

***WARNING:** Risk of equipment damage. Install the microinverter under the PV module to avoid direct exposure to rain, UV, and other harmful weather events. Always install the microinverter bracket side up. Do not mount the microinverter upside down. Do not expose the AC or DC connectors to rain or condensation before mating the connectors.

***WARNING:** Risk of equipment damage. The Envertech Microinverter is not protected from damage due to moisture trapped in the cabling systems. Never mate microinverters to cables that have been left disconnected and exposed to wet conditions. This will void the Envertech warranty.

***WARNING:** Risk of equipment damage. The Envertech Microinverter functions only with a standard, compatible PV module with appropriate fill-factor, voltage, and current ratings. Unsupported devices include smart PV modules, fuel cells, wind or water turbines, DC generators, and non-Envertech batteries, etc. These devices do not behave like standard PV modules, so operation and compliance are not guaranteed. These devices may also damage the Envertech Microinverter by exceeding its electrical rating, making the system potentially unsafe.

***WARNING:** Risk of skin burn. The chassis of the Envertech Microinverter is the heat sink. Under normal operating conditions, the temperature could be 20°C above ambient, but under extreme conditions, the microinverter can reach a temperature of 90°C. To reduce the risk of burns, use caution when working with microinverters.

***Note:** Please do not violate the following con-

tent, otherwise the warranty will be invalid.

1. Ensure that the EVT2000 is properly grounded during installation.
2. It is prohibited to connect more than one photovoltaic panel to a DC connector.
3. It is prohibited to use batteries and energy storage products that have not been certified by Envertech.

Envertech EVT2000 Guia De Instalação Rápida

Por favor, leia e siga as instruções de segurança e instalação abaixo. Você pode baixar as instruções ou outros documentos técnicos em nosso site: www.envertec.com.



Site Oficial

1. Acessórios

A	Parafusos M8 x 25 (Preparados pelo instalador)
B	Cabo de extensão AC de 5 metros
C	Tampa da extremidade fêmea

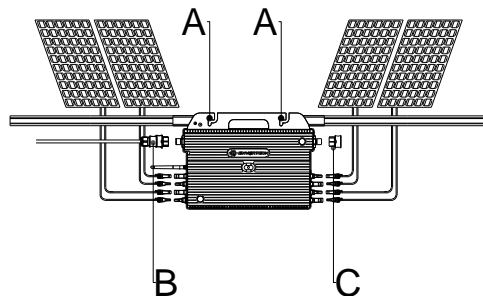

Nota: Todos os acessórios acima não estão incluídos no pacote e devem ser adquiridos separadamente.

2. Crie um mapa de instalação

- a. Crie um mapa de instalação em papel para registrar os números de série do microinversor e as posições na matriz. Faça o download da folha com este código QR.



Mapa de instalação

- b. Retire a etiqueta removível com o número de série de cada microinversor e cole-a no respectivo local no mapa de instalação em papel.

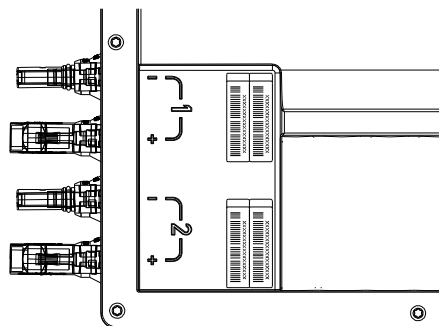

- c. Mantenha sempre uma cópia do mapa de instalação para seus registros.

3. Etapas da Instalação



A instalação só poderá ser implementada quando o sistema estiver desconectado da rede e o painel solar tiver sido coberto ou desconectado.

- Etapa 1.** Verifique se a tensão da rede e a tensão do painel fotovoltaico estão de acordo com a classificação do microinversor

- Etapa 2.** Monte os microinversores no rack
Marque o centro estimado de cada módulo fotovoltaico no rack para facilitar a localização dos microinversores.

Monte todos os microinversores sob os módulos para evitar chuva e sol, com a marca registrada voltada para baixo.

Nota: certifique-se de que haja menos de 2 unidades do EVT2000 em cada ramificação (12AWG).

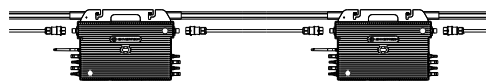

- Etapa 3.** Aterre o sistema

Os microinversores e os módulos devem ser conectados ao condutor de aterramento de acordo com as normas nacionais. Fixe os parafusos no orifício de instalação do microinversor. Certifique-se de que a rosca do parafuso de aterramento seja perfurada no brack-et para obter o melhor efeito de

aterramento.



- Etapa 4.** Instale uma antena WiFi

Para obter um melhor sinal de WiFi, gire a antena no sentido horário até que ela esteja firmemente presa ao EVT2000.

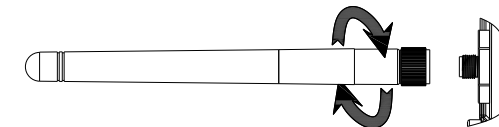

- Etapa 5.** Conecte os cabos CA do microinversor em série

Conecte os conectores CA em ambos os lados dos microinversores de forma manual.

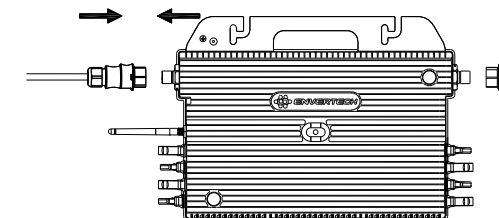

- Etapa 6.** Fixe os cabos CA e vede o conector não utilizado

Prenda os cabos CA e os cabos de aterramento ao rack com abraçadeiras.

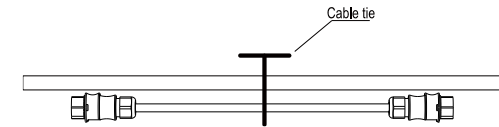

Insira a tampa da extremidade diretamente no conector da extremidade não utilizada e verifique se ela está inserida no lugar.

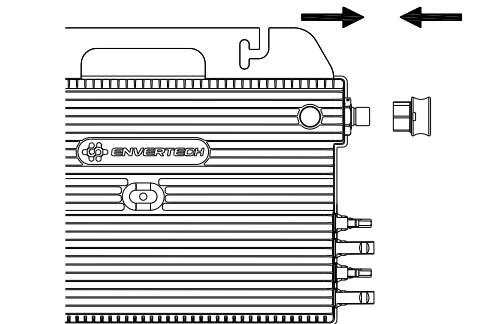

Etapa 7. Conectar à grade

- 1) Remova a capa das duas extremidades do cabo de extensão em $y=40\text{mm}$ e remova novamente a capa dos fios internos em $x=14\text{mm}$. Coloque os terminais de metal nas partes abertas e prenda-os para apertar a conexão;

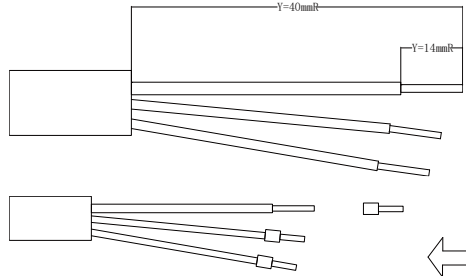

- 2) Conecte o outro lado do cabo de extensão ao interruptor de ar.

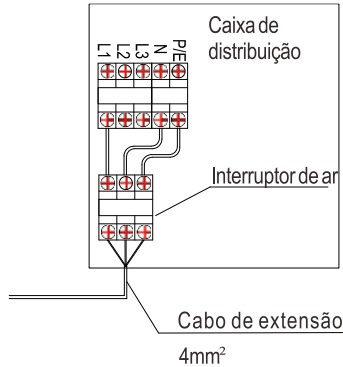

Etapa 8. Conecte os módulos fotovoltaicos aos microinversores

Monte os módulos fotovoltaicos em cima dos micro inversores; Conecte cada módulo fotovoltaico aos cabos de entrada de CC do microinversor.

Nota: Coloque o EVT2000 o mais próximo possível do roteador.

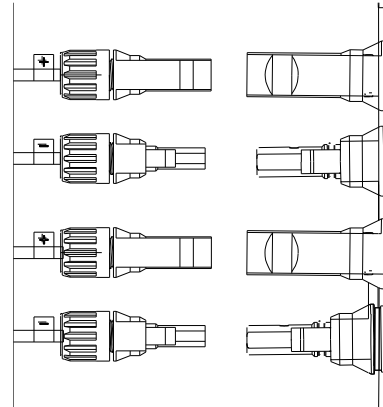

Etapa 8. Ligar o sistema fotovoltaico

Certifique-se que todas as ligações estejam concluídas e, em seguida, ligar o interruptor de ar.

Para a instalação do sistema de monitoramento (EnverBridge), por favor, escaneie este código QR.



Instalação do EnverBridge

4. Política de garantia e informações de segurança

Por favor, registre seu produto com o código QR abaixo para aproveitar todos os benefícios da garantia, ou você receberá apenas uma garantia de 2 anos.



Registre seu produto

5. Configuração de WIFI

Nota: Coloque o EVT2000 o mais próximo possível do roteador.

O EVT2000 tem um módulo WIFI integrado que pode ser conectado diretamente ao roteador.

Endereço do portal da Web:
<https://www.envertecportal.com/>

Para acessar nosso aplicativo, você pode escanear o código QR fornecido abaixo ou procurar por "Enverview" na Google Play Store ou na Apple Store para fazer o download.



EnverView App

- a. Abra o aplicativo Enverview e clique em Wi-Fi. Selecione "EVT" para se conectar.

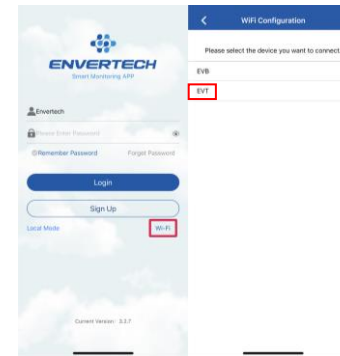

- b. Selecione uma rede Wi-Fi de 2,4 GHz e retorne ao aplicativo. Em seguida, digite a senha da rede Wi-Fi de 2,4 GHz. Permita que o aplicativo da Enverview use sua localização. Caso contrário, você não conseguirá configurar o Wi-Fi.

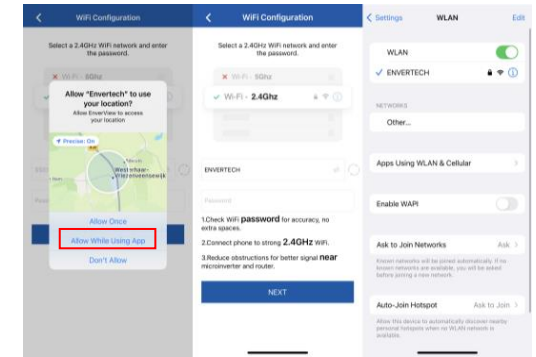

Nota:

1. Verifique cuidadosamente a senha do Wi-Fi, como espaços extras.
 2. Certifique-se de que o nome e a senha do Wi-Fi não contêm , ; = ou outros caracteres especiais.
 3. Verifique se a rede atual à qual o telefone se conecta é WiFi de 2,4 GHz e se a conexão entre o roteador e a Internet está em boas condições.
- c. Conecte a rede cujo nome é igual ao SN do seu EVT e retorne ao aplicativo. Permita que o aplicativo da Enverview encontre e se conecte a dispositivos em sua rede local. Caso contrário, isso também causará falha na configuração.



Nota: Ao configurar o Wi-Fi, certifique-se de permanecer na conexão atual.

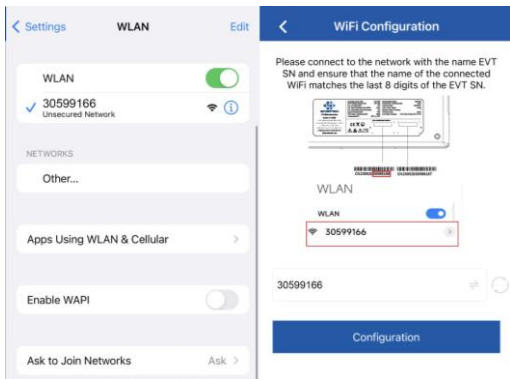

d. Clique em Configuration (Configuração) e aguarde o sucesso.

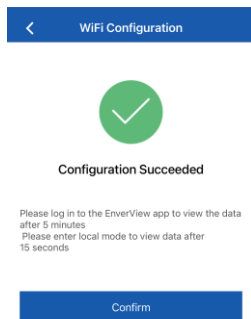

Nota: Se a configuração não for bem-sucedida, aguarde 5 segundos. Clique novamente em Configuration (Configuração) e verifique se o EVT2000 está o mais próximo possível do roteador.

Segurança do micro inversor

***PERIGO:**Risco de choque elétrico. Risco de incêndio. Não tente reparar o Micro inversor Envertech; ele não contém peças que possam ser reparadas pelo usuário. Se ocorrer uma falha, entre em contato com o serviço de atendimento ao cliente da Envertech para obter um número de Autorização de Retorno de Mercadoria (ARM) e iniciar o processo de substituição. Qualquer tentativa de adulterar ou abrir o Micro inversor Envertech resultará na perda da garantia.

***PERIGO:** Risco de incêndio. Os condutores corrente contínua(DC) do módulo fotovoltaico devem ser rotulados fio fotovoltaico (PV wire) e cabo fotovoltaico (PV cable) quando emparelhados com o Envertech Microinverter.

*** AVISO:** deve verificar a correspondência da faixa de tensão de funcionamento da corrente contínua do módulo PV com a gama de tensão de entrada admissível do Microinverter Envertech.

*** AVISO:** A tensão máxima de circuito aberto do módulo fotovoltaico não deve exceder a tensão DC de entrada máxima especificada do Microinverter Envertech. A utilização de módulos fotovoltaicos eletricamente incompatíveis anula a garantia Envertech

***AVISO:** Risco de danos ao equipamento. Instale o micro inversor sob o módulo PV para evitar a exposição directa à chuva, raios UV, e outros eventos climáticos prejudiciais. Sempre instale o suporte do micro inversor de lado para cima. Não monte o micro inversor de cabeça para baixo. Não exponha os conectores corrente alternativa CA (AC) ou corrente contínua CC (DC) à chuva ou condensação antes de acasalar os conectores.

***AVISO:** Risco de danos ao equipamento. O Envertech Microinverter não está protegido contra danos devido à humidade retida nos sistemas de cablagem. Nunca acople micro inversores a cabos que tenham sido deixados desconectados e expostos a condições de humidade. Isto anula a garantia da Envertech.

***AVISO:** Risco de danos ao equipamento. O Envertech Microinverter funciona apenas com um módulo fotovoltaico padrão, compatível com as classificações apropriadas de fator de preenchimento, tensão e corrente. Os dispositivos não suportados incluem módulos fotovoltaicos inteligentes, células de combustível, turbinas eólicas ou hidráulicas, geradores de CC, e baterias não-Envertech, etc. Estes dispositivos não se comportam como módulos fotovoltaicos padrão, pelo que o seu funcionamento e conformidade não são garantidos. Estes dispositivos também podem danificar o micro inversor da Envertech ao exceder a sua classificação elétrica, tornando o sistema potencialmente inseguro.

*** ATENÇÃO:** Risco de queimadura cutânea. O chassis do micro inversor da Envertech é o dissipador de calor. Em condições normais de funcionamento, a temperatura pode estar 20°C acima da temperatura ambiente, mas em condições extremas o micro inversor pode atingir uma temperatura de 90°C. Para reduzir o risco de queimaduras, tenha cuidado ao trabalhar com micro inversores.

***Nota:** Por favor não viole o seguinte conteúdo, caso contrário, a garantia será inválida..

1. Certifique-se de que o EVT2000 está

devidamente ligado à terra durante a instalação.

2. É proibido ligar mais do que um painel fotovoltaico num conector de corrente contínua DC.
3. É proibido utilizar pilhas e produtos de armazenamento de energia que não tenham sido certificados pela Envertech.

Envertech EVT2000 Guia de Instalação Rápida

Por favor, lea y siga las instrucciones de seguridad e instalación a continuación. Puede descargar las instrucciones u otros documentos técnicos en nuestro sitio web: www.envertech.com.



Sitio Web Oficial

1. Accesorios

A	Tornillos M8 x 25 (Preparados por el instalador)
B	Cable alargador de CA de 5 metros
C	tapa hembra

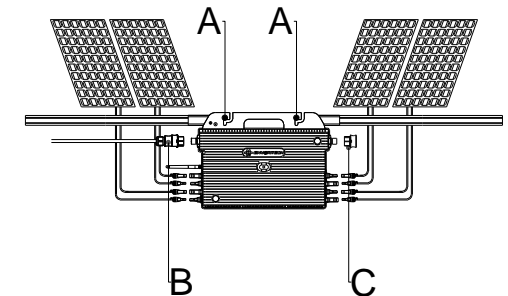

Nota: Todos los accesorios anteriores no están incluidos en el paquete y deben adquirirse por separado.

2. Cree un mapa de instalación

- a. Cree un mapa de instalación en papel para registrar los números de serie de los microinversores y las posiciones en el conjunto. Descargue la hoja con este código QR.



Mapa de Instalación

b. Despegue la etiqueta extraíble con el número de serie de cada microinversor y péguela en el lugar correspondiente del mapa de instalación en papel.

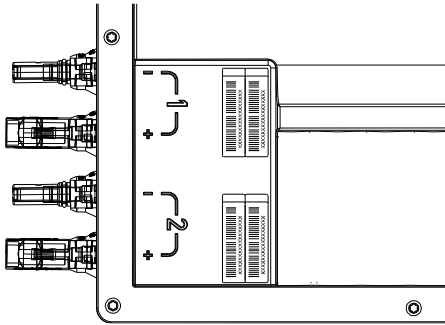

c. Guarde siempre una copia del mapa de instalación para sus archivos.

3. Pasos de la instalación

La instalación sólo podrá llevarse a cabo cuando el sistema esté desconectado de la red y el panel solar haya sido cubierto o desconectado.

- Paso 1.** Compruebe que la tensión de red y la tensión del panel fotovoltaico coinciden con la potencia nominal del microinversor.
 - Paso 2.** Monte los microinversores en el bastidor
Marque el centro estimado de cada módulo FV en el bastidor para facilitar la ubicación de los microinversores.
Monte todos los microinversores debajo de los módulos para evitar la lluvia y el sol, con la marca hacia abajo.
- Nota: Asegúrese de que hay menos de 2 unidades de EVT2000 en cada rama (12AWG).**



Paso 3. Conecte a tierra el sistema
Los microinversores y los módulos deben conectarse al conductor de tierra de acuerdo con las normas nacionales. Fije los tornillos en el orificio de instalación del microinversor. Asegúrese de que la rosca del tornillo de puesta a tierra está perforada en el soporte para obtener el mejor efecto de puesta a tierra.

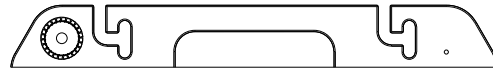

Paso 4. Instale una antena WiFi
Para una mejor señal WiFi, gire la antena en el sentido de las agujas del reloj hasta que quede firmemente sujeta al EVT2000.

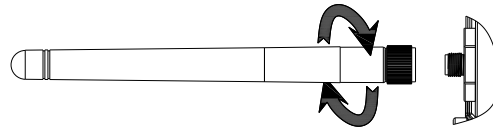

Paso 5. Conecte los cables AC del microinversor en serie
Conecte los conectores AC a ambos lados de los microinversores de forma manual.

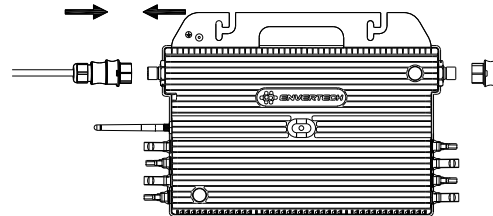

Paso 6. Fije los cables de CA y selle el conector no utilizado
Fije los cables de CA y los cables de tierra al bastidor con bridas para cables.

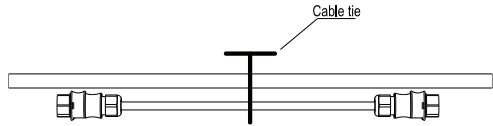

Inserte la tapa directamente en el conector en el extremo no utilizado y compruebe si está insertada en su sitio.

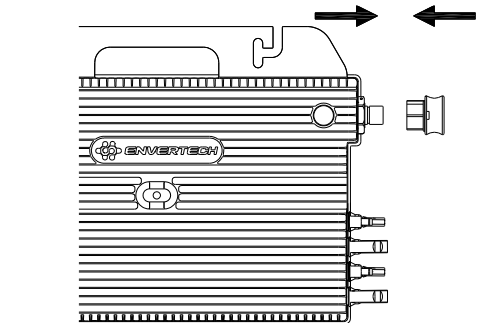

Paso 7. Conexión a la red
1) Retire la piel de los dos extremos del cable de extensión por y=40mm y vuelva a retirar la piel de los cables internos por x=14mm. Coloque los terminales metálicos en las partes abiertas y sujételos para apretar la conexión;

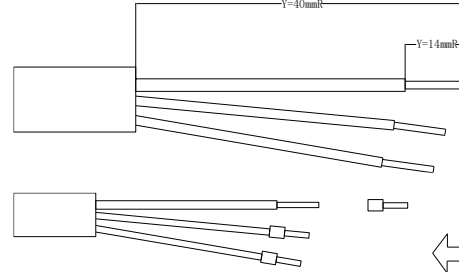

2) Conecte el otro lado del cable alargador al interruptor neumático.

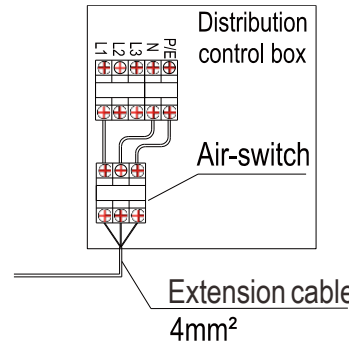

Paso 8. Conecte los módulos FV a los microinversores
Monte los módulos FV sobre los microinversores; conecte cada módulo FV con los cables de entrada de CC del microinversor.
Nota: Coloque el EVT2000 lo más cerca posible del router.

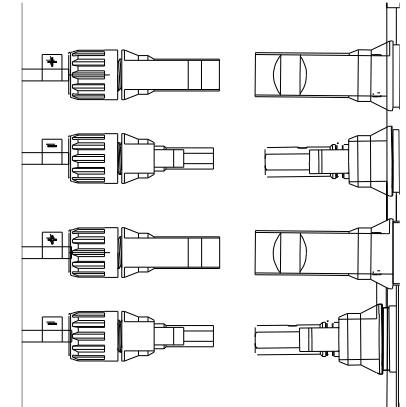

Paso 9. Encienda el sistema FV
Asegúrese de que todas las conexiones se han completado y, a continuación, encienda el interruptor de aire.
Para la instalación del sistema de monitorización (EnverBridge), escanee este código QR.



Instalación de EnverBridge

4. Política de garantía e información de seguridad

Por favor, registre su producto con el código QR de abajo para obtener todos los beneficios de la garantía, o sólo puede obtener una garantía de 2 años.



Registre su producto

5. Configuración WiFi

Nota: Coloque el EVT2000 lo más cerca posible

del router.

El EVT2000 dispone de un módulo WIFI integrado que puede conectarse directamente al router.

Dirección del portal web:
<https://www.envertecportal.com/>

Para acceder a nuestra app, puede escanear el código QR que se proporciona a continuación o buscar "Enverview" en Google Play Store o Apple Store para descargarla.



EnverView App

a. Abra la aplicación Enverview y haga clic en Wi-Fi. Seleccione "EVT" para conectarse.

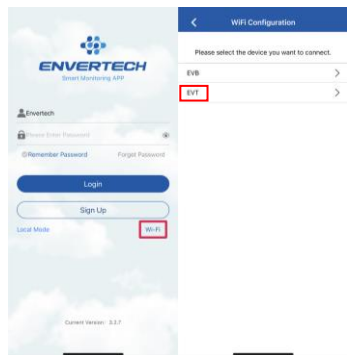

b. Seleccione una red Wi-Fi de 2,4 GHz y vuelva a la aplicación. A continuación, introduzca la contraseña de la red Wi-Fi de 2,4 GHz. Permita que la aplicación Enverview utilice su ubicación. De lo contrario, no podrá configurar Wi-Fi.

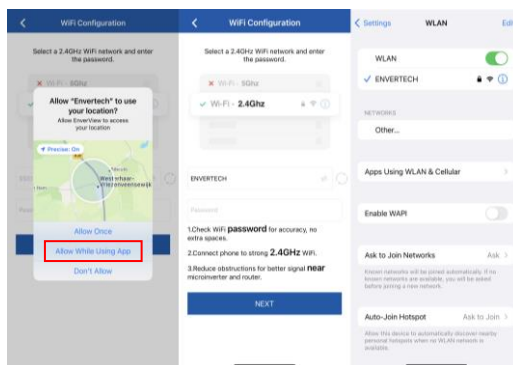

Nota:

1. Compruebe cuidadosamente la contraseña Wi-Fi, como los espacios adicionales.
2. Asegúrese de que el nombre y la contraseña Wi-Fi no contengan , ; = u otros caracteres especiales.
3. Compruebe que la red actual a la que se conecta el teléfono es Wi-Fi de 2,4 GHz y que la conexión entre el router e Internet está en buenas condiciones.

c. Conéctese a la red cuyo nombre coincida con el SN de su EVT y vuelva a la aplicación. Permita que la aplicación Enverview encuentre y se conecte a los dispositivos de su red local. De lo contrario, la configuración también fallará.



Nota: Cuando configure el Wi-Fi, asegúrese de permanecer en la conexión actual.

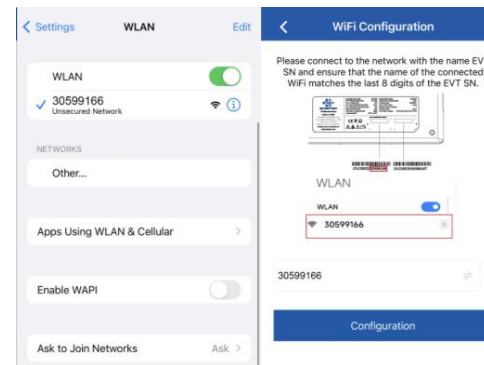

d. Haga clic en Configuración y espere a que tenga éxito.

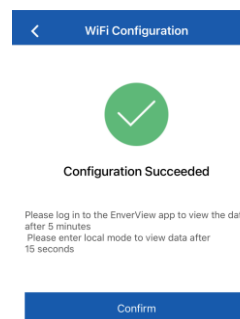

Nota: Si la configuración no se realiza correctamente, espere 5 segundos. Vuelva a hacer clic en Configuración y compruebe que el EVT2000 está lo más cerca posible del router.

Seguridad del microinversor

***PELIGRO:** Riesgo de descarga eléctrica. Riesgo de incendio. No intente reparar el Microinversor Envertech; no contiene piezas reparables por el usuario. Si falla, póngase en contacto con el servicio de atención al cliente de Envertech para obtener un número RMA (autorización de devolución de mercancía) e iniciar el proceso de sustitución. La manipulación o apertura del Microinversor Envertech anulará la garantía.

***PELIGRO:** Riesgo de incendio. Los conductores de CC del módulo FV deben estar etiquetados como "Alambre FV" o "Cable FV" cuando se emparejen con el Microinversor Envertech.

***ADVERTENCIA:** Debe hacer coincidir el rango de tensión de funcionamiento de CC del módulo FV con el rango de tensión de entrada admisible del microinversor de Envertech.

***ADVERTENCIA:** La tensión de circuito abierto

máxima del módulo FV no debe superar la tensión de CC de entrada máxima especificada del microinversor Envertech. El uso de un módulo FV eléctricamente incompatible anula la garantía de Envertech.

***ADVERTENCIA:** Riesgo de daños en el equipo. Instale el microinversor debajo del módulo FV para evitar la exposición directa a la lluvia, los rayos UV y otros fenómenos meteorológicos perjudiciales. Instale siempre el microinversor con el soporte hacia arriba. No monte el microinversor al revés. No exponga los conectores de CA o CC a la lluvia ni a la condensación antes de acoplarlos.

***ADVERTENCIA:** Riesgo de daños en el equipo. El microinversor Envertech no está protegido contra daños debidos a la humedad atrapada en los sistemas de cableado. No conecte nunca los microinversores a cables que se hayan dejado desconectados y expuestos a condiciones de humedad. Esto anulará la garantía de Envertech.

***ADVERTENCIA:** Riesgo de daños en el equipo. El microinversor Envertech sólo funciona con un módulo FV estándar compatible con el factor de llenado, el voltaje y la corriente nominales adecuados. Los dispositivos no compatibles incluyen módulos FV inteligentes, pilas de combustible, turbinas eólicas o hidráulicas, generadores de CC y baterías que no sean de Envertech, etc. Estos dispositivos no se comportan como los módulos FV estándar, por lo que no se garantiza su funcionamiento y conformidad. Estos dispositivos también pueden dañar el microinversor Envertech al exceder su capacidad eléctrica, haciendo que el sistema sea potencialmente inseguro.

***ADVERTENCIA:** Riesgo de quemaduras en la piel. El chasis del Microinversor Envertech es el disipador de calor. En condiciones normales de funcionamiento, la temperatura podría estar 20°C por encima de la temperatura ambiente, pero en condiciones extremas, el microinversor puede alcanzar una temperatura de 90°C. Para reducir el riesgo de quemaduras, tenga cuidado cuando trabaje con microinversores.

***Nota:** Por favor, no infrinja los siguientes contenidos, de lo contrario la garantía quedará invalidada.

1. Asegúrese de que el EVT2000 está correctamente conectado a tierra durante la instalación.
2. Está prohibido conectar más de un panel fotovoltaico a un conector de CC.
3. Está prohibido utilizar baterías y productos de almacenamiento de energía que no hayan sido certificados por Envertech.